

Para registrar este producto, visítenos en:
www.conair.com/registration

CENTRO DE SERVICIO

Conair LLC
Service Department
7475 N. Glen Harbor Blvd.
Glendale, AZ 85307

©2021 CONAIR LLC

21PA072576

Patente en trámite

Para más información sobre los productos Conair®, llame al
1-800-3-CONAIR o visítenos en www.conair.com

IB-16572A

Unbound®

BEAUTY IN MOTION

Instruction and Styling Guide

Model CR400R



BROUGHT TO YOU BY CONAIR®

NOTE: CONTAINS 2 LITHIUM-ION BATTERIES. AIRLINE RESTRICTIONS MAY APPLY. CHECK WITH YOUR CARRIER.

IMPORTANT SAFETY INSTRUCTIONS

When using electrical appliances, especially when children are present, basic safety precautions should always be taken, including the following:

READ ALL INSTRUCTIONS BEFORE USING
KEEP AWAY FROM WATER

DANGER — Any appliance is electrically live even when the switch is off. To reduce the risk of death by electric shock:

1. **Always unplug appliance immediately after using.**
2. Do not use while bathing or in the shower.
3. Do not place or store appliance where it can fall or be pulled into a tub or sink.

4. Do not place in, or drop into water or other liquids.
5. If an appliance falls into water, unplug it immediately. **Do not reach into the water.**

WARNING — To reduce the risk of burns, electrocution, fire, or injury to persons:

1. **This appliance should never be left unattended when plugged in.**
2. **Do not pull, twist, or wrap line cord around appliance.**
3. This appliance should not be used by, on or near children or individuals with certain disabilities.
4. Use this appliance only for its intended use, as described in this manual. Do not use attachments not recommended by the manufacturer.
5. **Never operate this appliance if it has a damaged cord or plug, if it is not working properly, or if it has been dropped, damaged, or dropped into water. Return the appliance to an authorized service center for examination and repair.**

6. Keep the cord away from heated surfaces.
7. Never use while sleeping.
8. Never drop or insert any object into any opening or hose.
9. Do not use outdoors or operate where aerosol (spray) products are being used or where oxygen is being administered.
10. Unit is hot when in use. Do not let heated surface touch eyes or skin.
11. **Do not place the heated unit directly on any surface while it is hot or plugged in.**
12. Never block the air openings of the appliance or place it on a soft surface, such as a bed or couch, where the air openings may be blocked. Keep the air openings free of hair, lint and other debris.
13. Do not use an extension cord with this appliance.
14. Do not touch hot surfaces of the appliance. Use handles or knobs.

15. Do not attempt to touch the housing of your appliance near the heating plates, as it is hot when in use.
16. If using another charging cable, please use one that can be charged with a charging current of 2.4A or more.
17. When the product is charging, do not leave it unattended. Be sure to remove the charger when product is fully charged.
18. Do not pull the charging cable directly.
19. This product is for household use only.
20. This product is not a toy. Keep away from children.
21. **Caution:** Risk of fire and burns. Do not open, crush, heat above 140°F or incinerate.

22. This appliance is not intended for use by persons (including children) with reduced physical, sensory or mental capabilities, or lack of experience and knowledge, unless they have been given supervision or instruction concerning use of the appliance by a person responsible for their safety.

23. Children should be supervised to ensure that they do not play with the appliance.

SAVE THESE INSTRUCTIONS

OPERATING INSTRUCTIONS

Charging volt/current: DC 5V/2.4A (MAX.)

ICR18650 battery cell volt: 7.4V (3.7V)

Battery capacity: 2600mAh

1. Plug the USB cable into the USB port on a computer or into an adapter.
2. Charge the unit fully overnight before your first use. Battery icon will flash while charging. Once solid, the unit is fully charged and ready to use.
3. The unit may become a little warm when charging or during use. This is normal.
4. Preserving the batteries: In order to maintain the optimum capacity of the rechargeable batteries, the multi-styler should be recharged for 3 hours approximately every 3 months.

NOTE: Charge time may vary depending on type of adapter and power source being used. For fastest charging time, use a 5V/2.4 amp adapter.

USER MANUAL

Before using the supplied USB charging cord, read these instructions carefully.

Rating required when connecting the USB port to a computer/adaptor:

Rated input voltage: 100-240V AC, 50/60Hz 0.5A

Rated output: 5V DC 2.4A (MAX.)

OPERATION

1. For dry location use only. Do not expose to water.
2. Unit will become hot during operation.
3. Unplug USB charging cord when not in use.

CAUTION

1. Dry location use only. Do not expose to liquids, vapor, or rain.
2. If using a USB power adapter, be sure the micro USB input is plugged into the unit before plugging the USB charging cord into the adapter and outlet.
3. Do not operate any appliance that has a damaged output cord or housing.
4. Always unplug the unit before cleaning or when not in use.

OPERATING PRECAUTIONS

This multi-styler has built-in, rechargeable batteries. Do not burn, apply heat or charge, use or leave in a high-temperature environment.

NOTE: Do not use this styling appliance on hair extensions.

TROUBLESHOOTING

If your rechargeable multi-styler does not seem to be taking a charge, follow these steps before returning it for repair:

1. If using a USB power adapter in an electrical outlet, check to see if the outlet is working by plugging in another appliance to test it.
2. If using a USB power adapter, check to see if the adapter is working by plugging in another USB device.
3. If both the adapter and outlet are working, try another micro USB cord.
4. Make sure the micro USB connector is pushed all the way into the micro USB input on the unit.
5. Make sure the environment is not too cold or too hot.
6. Make sure unit is completely cool before charging.

MULTI-STYLER CHARGING PRECAUTIONS

- Avoid charging the batteries at temperatures below 41°F (5°C) or above 104°F (40°C).
- Avoid charging the batteries in direct sunlight or near a radiating heat source.
- Even though the multi-styler may not be used for an extended period of time, charge every 3 months, for approximately 3 hours, to preserve battery life.

GETTING TO KNOW YOUR MULTI-STYLER

Effortlessly create shiny, beautiful styles with your Unbound® Multi-Styler.

Features:

- Ceramic-coated plates
- Ceramic-coated barrel
- Straighten or curl function
- 4 heat settings
- 60-second heat-up
- Auto off (unit turns off after 15 minutes)
- Micro USB for charging
- LED temperature indicators
- Safety lock feature

Ceramic-Coated Plates



Safety Lock

Straighten or Curl

LED Temperature Display

Charging Indicator Light

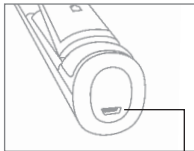

Micro USB input
5V/2.4A (MAX.)



Heat-Resistant Pouch



GETTING STARTED

- Before using, fully charge the product for maximum battery performance, and always be sure to read all the instructions.
- Press and hold ON/OFF/MODE button for 2 seconds to turn multi-styler on. The default straight mode LED will light up and the 280°F LED will blink.
- Press ON/OFF/MODE button to select curl or straight function.
- Press +/- button to choose temperature. LED temperature indicators will stop flashing once desired temperature is reached.

NOTE: Press and hold the ON/OFF/MODE button for 2 seconds to turn multi-styler off. If you forget to turn it off, it will shut off automatically after 15 minutes.



TEMPERATURE SETTING GUIDE

HAIR TYPE	TEMPERATURE
FRAGILE/FINE HAIR	280°F
MEDIUM/NORMAL HAIR	320°F
WAVY/CURLY HAIR	360°F
COARSE/THICK HAIR	400°F

THE CERAMIC EASY-GLIDE STYLER

The Unbound® Multi-Styler has a ceramic easy-glide surface. This is the newest technology. It not only makes it simpler to clean off styling product residue, etc., after each use, but you'll find that hair glides easily over the surface of the heating plates. The ceramic surface also helps smooth down flyaways for added shine.

The styler evenly distributes heat so that the style you create has a salon-perfect, silky smooth, shiny finish.

Ceramic technology makes styling hair easier and gives you professional results.

TO STRAIGHTEN HAIR

Hair should be clean and completely dry before using the multi-styler. For best results, use a light styling product before blow-drying hair.

1. Set the appliance to straight mode.
2. Start with a hair section that is 1½ inches wide and no more than ½ inch thick.
3. Open the iron and place the hair section between the two hot plates, close to the scalp. Trap hair between the plates by firmly squeezing the handles together.
4. While maintaining the tension, slowly pull the unit down along the hair section toward the ends.
5. At the ends, release the pressure on the handle and allow the hair to slide out.

Repeat process on additional sections of hair until you achieve the hairstyle you desire. It may be necessary to repeat process on certain areas, depending on the texture of your hair.

Some experience is necessary when learning to use this multi-styler. After using the iron several times, you will learn the ideal way to straighten and style your hair.

TO CURL HAIR

Ensure hair is dry and combed through.

1. Set the appliance to curl mode.
2. Lock plates closed.
3. Take a 1-inch-wide section of hair, starting 2 inches from the scalp. Ensure the end of the appliance is pointing down toward the shoulder.
4. Wind the section of hair around the barrel toward the cool tip.
5. Hold the ends of the hair in place at the cool tip for 5 to 8 seconds, depending on hair type, and then release. For tighter, bouncier curls, roll less hair. For loose, free-flowing curls, roll more hair.
6. To set the curl, do not comb or brush hair until it cools.

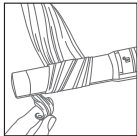
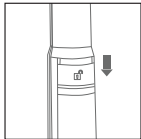

Repeat process on additional sections of hair until you achieve the hairstyle you desire. Some experience is necessary when learning to use this multi-styler. After using it several times, you will learn the ideal way to curl your hair.

STYLE TIPS

- On a low setting, use the outer barrel to smooth flyaways.
- To add flips and waves, secure ends between plates and wrap hair around the outer housing. Turn your wrist up or under to create flips, add curl or more body. It's an easy way to add shape to straight styles.

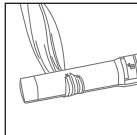
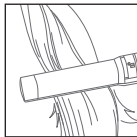

CHARGING TIPS

Before using, fully charge the product to get the best performance. Charge time will vary depending on type of adapter and power source being used.

Before storing your styler for a long time, fully charge it. Always be sure to charge it at least once every 3 months to keep the styler in the best condition.

- When the product is in the charging mode, the battery indicator light will flash.
- When the product is fully charged and the charger is still connected, the battery indicator light remains solid.

NOTE: The light will be off after removing the charger if the product is off.

During use, if the charge indicator light is blinking, it means the iron needs to be charged.

If you continue to use iron, it will automatically shut off after approximately 5 minutes. If you have not finished styling your hair, simply turn the unit back on.

- When the product is charging, other functions are disabled.
- If using a USB power adapter, check to see if the adapter is working by plugging in another USB device.
- If both the adapter and outlet are working, try another micro USB cord.
- Make sure the micro USB connector is pushed all the way into the micro USB input on the unit.
- When the battery is lower than the factory setting, the charging Indicator Light will flash for a while and then the unit will automatically shut off.

ADDED FEATURES

The styler comes with added safety and energy savings:

Auto Shutoff: If the appliance is switched ON for more than 15 minutes, it will automatically switch off. If you wish to continue using the appliance, press ON/OFF/MODE button for 2 seconds to turn on.

NOTE: The styler will be hot to the touch.

DISPOSAL OF LITHIUM ION BATTERIES

This unit has 2 lithium-ion batteries. To protect the environment, these batteries should be removed and properly disposed of when the unit is no longer operating. To remove the battery block for disposal or recovery, follow these instructions:

1. First unplug the unit.
2. Open the unit and remove the batteries using wire cutters.
3. To protect the environment, do not dispose of batteries with your ordinary household waste.

For more details on recovery of materials and waste treatment facilities, please contact the waste disposal services in your region.

NOTE: CONTAINS 2 LITHIUM-ION BATTERIES. AIRLINE RESTRICTIONS MAY APPLY. CHECK WITH YOUR CARRIER.

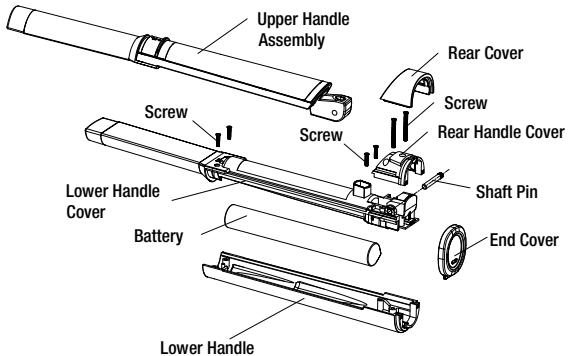

CONTAINS LITHIUM-ION BATTERY. MUST BE COLLECTED, RECYCLED OR DISPOSED OF PROPERLY. DO NOT DISPOSE OF IN THE MUNICIPAL WASTE.



USER MAINTENANCE

Your styler is virtually maintenance free. No lubrication is needed. Keep all vents and openings clear of dirt and dust. If cleaning becomes necessary, disconnect the unit from the power source, allow to cool and wipe exterior with a cloth. If any abnormal condition occurs, unplug the unit, allow it to cool, and return it for repair to an authorized service representative only. No repairs should be attempted by the consumer.

CAUTION

NEVER allow the USB charging cord to be pulled, twisted, or severely bent. Never wrap the cord tightly around the appliance. Damage will occur at the high flex point of entry into the appliance, causing it to rupture and short circuit. Inspect the cord frequently for damage. Stop use immediately if damage is visible or if unit stops or operates intermittently.

STORAGE

This appliance comes with a heat-resistant storage pouch for use during and after styling. During use, do not place the appliance on any heat-sensitive surface, even when using the storage pouch provided. After use, switch off and unplug the appliance from both the wall outlet and the styler. Immediately wrap the appliance in the storage pouch provided and allow to fully cool down. **Do not jerk or strain cord at plug connections.** Do not wrap the line cord around the appliance. When storing, keep the cord unplugged from the styler. Continue to keep the styler out of the reach of children after use, as it will remain hot for several minutes. Store out of reach of children in a safe, dry location. To protect the plates, store unit with plates closed tightly.

IMPORTANT! The outer material of the pouch is not heat resistant and the appliance should not be placed on this material while hot.

CLEANING AND MAINTENANCE

- Do not put this product in a dishwasher or washing machine for cleaning.
- This product does not have waterproof function. When cleaning, care should be taken to prevent water or other liquids from entering the product from the product gap or interface, resulting in a short circuit of the product.
- Please clean up the foreign matter, such as hair, after each use.
- Please carry out cleaning, maintenance and care while ensuring that the product has cooled down.
- Do not use sharp or corrosive, volatile thinner cleaners.
- Use a soft, damp cloth (a small amount of non-irritating, volatile, flammable detergent) to clean and wipe the product exterior. When finished, dry with a soft, dry cloth.

**WARNING:
IF YOU THINK
THE POWER IS OFF
WHEN THE SWITCH
IS OFF,
YOU'RE WRONG.**

KEEP AWAY FROM WATER

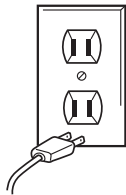

Everyone knows that electricity and water are a dangerous combination. But did you know that an electric appliance is still electrically live even if the switch is off? If the plug is in, the power is on. So when you are not using your appliances, keep them unplugged.

ALWAYS UNPLUG SMALL APPLIANCES

LIMITED TWO-YEAR WARRANTY (U.S. AND CANADA ONLY)

Conair will repair or replace (at our option) your unit free of charge for 24 months from the date of purchase if the appliance is defective in workmanship or materials.

To obtain service under this warranty, return the defective product to the service center listed on back, together with your purchase receipt. California residents need only provide proof of purchase and should call 1-800-3-CONAIR for shipping instructions. In the absence of a purchase receipt, the warranty period shall be 24 months from the date of manufacture.

ANY IMPLIED WARRANTIES, OBLIGATIONS, OR LIABILITIES, INCLUDING BUT NOT LIMITED TO THE IMPLIED WARRANTY OF MERCHANTABILITY AND FITNESS FOR A PARTICULAR PURPOSE, SHALL BE LIMITED IN DURATION TO THE 24-MONTH DURATION OF THIS WRITTEN, LIMITED WARRANTY.

Some states do not allow limitations on how long an implied warranty lasts, so the above limitations may not apply to you.

IN NO EVENT SHALL CONAIR BE LIABLE FOR ANY SPECIAL, INCIDENTAL, OR CONSEQUENTIAL DAMAGES FOR BREACH OF THIS OR ANY OTHER WARRANTY, EXPRESS OR IMPLIED, WHATSOEVER. Some states do not allow the exclusion or limitation of special, incidental, or consequential damages, so the above limitation may not apply to you.

This warranty gives you specific legal rights, and you may also have other rights, which vary from state to state.

**Please register this product at
www.conair.com/registration**

SERVICE CENTER

**Conair LLC
Service Department
7475 N. Glen Harbor Blvd.
Glendale, AZ 85307**

©2021 CONAIR LLC

21PA072576

Patent Pending

**For info on any Conair product,
call 1-800-3-CONAIR or
visit us on the web at www.conair.com**

IB-16572A

Unbound®

BELLEZA EN MOVIMIENTO

Instrucciones y guía de peinado

Modelo CR400R



PRESENTADO POR CONAIR®

NOTA: ESTE APARATO CONTIENE DOS BATERÍAS RECARGABLES DE IONES DE LITIO. ALGUNAS COMPAÑÍAS AÉREAS PUEDEN IMPONER RESTRICCIONES AL TRANSPORTE. POR FAVOR, CONSULTE CON SU COMPAÑÍA AÉREA.

MEDIDAS DE SEGURIDAD IMPORTANTES

Al usar aparatos eléctricos, especialmente en presencia de niños, siempre se deben tomar precauciones básicas de seguridad, entre ellas las siguientes:

**LEA TODAS LAS INSTRUCCIONES
ANTES DEL USO**

MANTÉNGALO ALEJADO DEL AGUA

PELIGRO — Cualquier aparato enchufado permanece en tensión, aunque esté apagado. Para reducir el riesgo de electrocución:

1. **Siempre desenchufe el aparato inmediatamente después del uso.**

2. No la use en el baño o la ducha.
3. No coloque ni guarde el aparato donde pueda caerse o ser empujado a una bañera o un lavabo.
4. No coloque la unidad ni la deje caer al agua u otro líquido.
5. Si el aparato se cae al agua, desenchúfelo inmediatamente; **no trate de alcanzar la unidad en el agua.**

ADVERTENCIA — Para reducir el riesgo de quemaduras, electrocución, incendio o lesiones personales:

1. **Nunca descuide/deje el aparato sin vigilancia mientras está conectado.**
2. **No jale, retuerza ni enrolle el cable alrededor del aparato.**
3. Este aparato no debe ser usado por, en o cerca de niños o personas con ciertas discapacidades.

4. Use este producto solo para el uso previsto y como se describe en este manual. Solo use accesorios recomendados por el fabricante.
5. **No use este aparato si el cable o el enchufe están dañados, si no funciona correctamente, si está dañado, o después de una caída al piso o al agua; devuélvalo a un centro de servicio autorizado para su revisión y reparación.**
6. Mantenga el cable lejos de las superficies calientes.
7. Nunca lo use mientras duerme.
8. Nunca deje caer ni inserte ningún objeto en ninguna de las aberturas.
9. No use el aparato en exteriores, ni lo haga funcionar donde se estén usando productos en aerosol (spray) o donde se esté administrando oxígeno.
10. Este aparato se pone muy caliente durante el uso; mantenga los ojos y la piel alejados de las superficies calientes.

11. No coloque el aparato sobre ninguna superficie mientras está caliente o enchufado.

12. Nunca obstruya los orificios de ventilación, ni coloque el aparato sobre una superficie blanda, tal como una cama o un sofá, donde se puedan obstruir. Mantenga los orificios de ventilación libres de pelusas, cabellos y elementos similares.

13. No use un cable alargador/de extensión con este aparato.

14. No toque las superficies calientes; use los mangos/asas/agarraderas y los botones/perillas.

15. La carcasa del aparato cerca de las placas se pone muy caliente durante el uso; no la toque.

16. Si debe usar otro cable de carga, cerciórese de usar un cable de carga de 2.4 A o más.

17. No descuide/deje el aparato sin vigilancia mientras se está cargando. Cerciórese de desconectar el cable de carga una vez cargado el aparato.

18. No jale el cable de carga para desconectarlo; agárrelo por el punto de conexión.

19. Para uso doméstico solamente.

20. Este producto no es un juguete; manténgalo fuera del alcance de los niños.
21. **Precaución:** Riesgo de incendio y quemaduras. No lo abra, machuque, incinere o exponga a temperaturas superiores a 140 °F (60 °C).
22. Los niños o las personas que carezcan de la experiencia o de los conocimientos necesarios para manipular el aparato, o aquellas cuyas capacidades físicas, sensoriales o mentales estén limitadas, no deben usar el aparato sin la supervisión o la dirección de una persona responsable por su seguridad.
23. No permita que los niños jueguen con este aparato.

GUARDE ESTAS INSTRUCCIONES

INSTRUCCIONES DE USO

Voltaje/Corriente de carga: 5 V DC / 2.4 A (MÁX)

Voltaje de la batería ICR18650: 7.4 V (3.7 V)

Capacidad de la batería: 2600 mAh

1. Conecte el cable USB al enchufe USB del aparato; conecte la otra extremidad del cable a una computadora o un cargador USB.
2. Cargue la unidad durante una noche antes del primer uso; el ícono de carga parpadeará durante la carga. Cuando quede encendido, esto significa que la batería está completamente cargada y que el aparato está listo para su uso.
3. Puede que la unidad se ponga ligeramente caliente durante la carga o el uso; esto es normal.
4. Consejo para alargar la vida de las baterías: Para conservar la energía de las baterías recargables, se recomienda cargar el aparato por aprox. 3 horas cada 3 meses.

NOTA: El tiempo de carga puede variar dependiendo del tipo de adaptador y de la fuente de energía usados. Para una carga más rápida, use un adaptador de 5 V/2.4 A.

INSTRUCCIONES DE USO

Lea cuidadosamente las instrucciones antes de usar el cable de carga provisto.

Clasificación nominal necesaria para conectar el cable USB a una computadora o un adaptador USB:

Entrada: 100–240 V AC; 50/60 Hz; 0.5 A

Salida: 5 V DC; 2.4 A (MÁX.)

INSTRUCCIONES DE USO

1. Para uso en lugares secos solamente; no lo exponga al agua.
2. La unidad se pone caliente durante el uso; esto es normal.
3. Desenchufe el cable de carga USB cuando no está cargando el aparato.

PRECAUCIÓN

1. Para uso en lugares secos solamente. no lo exponga al agua, al vapor o a la lluvia.
2. Si usa un cargador USB, cerciórese de conectar el cable de carga USB a la unidad antes de conectarlo al cargador.
3. No use el aparato si la carcasa o el cable están dañados.
4. Siempre desenchufe la unidad después del uso y antes de limpiarla.

PRECAUCIONES DE USO

Este aparato contiene baterías recargables. No lo incinere/tire al fuego, no lo caliente, y no lo cargue, use o almacene en un ambiente de alta temperatura.

NOTA: No use este aparato en cabello sintético/extensiones.

RESOLUCIÓN DE PROBLEMAS

Si el aparato no agarra carga, siga los pasos siguientes antes de devolverlo a un centro de servicio:

1. Si usa un cargador USB (enchufado en una toma de corriente) para cargar el aparato, enchufe otro aparato en la toma de corriente para comprobar que la toma de corriente está funcionando.
2. Si usa un cargador USB (enchufado en una toma de corriente) para cargar el aparato, conecte otro aparato USB al adaptador para comprobar que el adaptador está funcionando.
3. Si el adaptador y la toma de corriente funcionan, pruebe otro cable micro-USB.
4. Compruebe que el conector micro USB está completamente insertado en el enchufe micro-USB de la unidad.
5. Compruebe que el ambiente no está demasiado frío/caliente.
6. Compruebe que el aparato está completamente frío antes de ponerlo a cargar.

PRECAUCIONES DE CARGA

- Evite cargar el aparato en temperaturas inferiores a 41 °F (5 °C) o superiores a 104 °F (40 °C).
- Evite cargar el aparato en la luz directa del sol o cerca de una fuente de calor.
- Le aconsejamos que cargue el aparato cada 3 meses, por aprox. 3 horas, aunque no tenga previsto usarlo; esto ayudará a conservar la vida de la batería recargable.

FAMILIARÍCESE CON SU PLANCHA ALISADORA/RIZADORA

Cree peinado hermosos y sedosos sin ningún esfuerzo gracias a la plancha alisadora/rizadora Unbound™.

Características:

- Placas con revestimiento de cerámica
- Tubo con revestimiento de cerámica
- Alisa o riza
- 4 ajustes de temperatura
- Calentamiento en 60 segundos
- Apagado automático después de 15 minutos
- Cable de carga micro-USB
- Indicadores de temperatura LED
- Función de bloqueo de seguridad

Placas con
revestimiento
de cerámica



Bloqueo de seguridad

Íconos "alisar" y "rizar"

Indicadores de
temperatura LED

Luz de carga

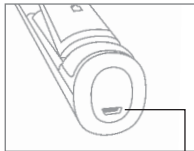

Enchufe micro-USB
5 V / 2.4 A (MÁX.)

Estuche resistente
al calor

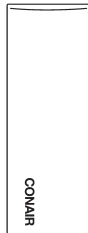

FUNCIONAMIENTO BÁSICO

- Antes de usar el aparato, cárguelo completamente para maximizar el rendimiento de la batería, y cerciórese de leer todas las instrucciones.
- Mantenga presionado el botón ON/OFF/MODE por 2 segundos para encender la unidad; el ícono de la función por defecto (“alisar”) se encenderá y el indicador de temperatura LED “280°F” parpadeará.
- Presione el botón ON/OFF/MODE para elegir la función deseada: “alisar” o “rizar” (el ícono correspondiente se encenderá).
- Presione el botón +/- para elegir la temperatura. El indicador LED dejará de parpadear cuando la unidad alcance la temperatura deseada.

NOTA: Para apagar la unidad, mantenga presionado el botón ON/OFF/MODE por 2 segundos. Para su seguridad, el aparato se apagará automáticamente después de 15 minutos si se olvida de apagarlo.



GUÍA DE TEMPERATURA

TIPO DE CABELLO	TEMPERATURA
CABELLO FRÁGIL/ DELGADO	280 °F
CABELLO MEDIO/ NORMAL	320 °F
CABELLO ONDULADO/ RIZADO	360 °F
CABELLO GRUESO/ ESPESO	400 °F

REVESTIMIENTO DE CERÁMICA DE FÁCIL DESLIZAMIENTO

La superficie de peinado de su plancha alisadora/rizadora Unbound® cuenta con un revestimiento de cerámica de fácil deslizamiento. ¡Esta es la última tecnología! Notará que el cabello se desliza fácilmente sobre el revestimiento y que los residuos de productos de peinado son muy fáciles de limpiar después de cada uso. El revestimiento de cerámica también ayuda a controlar la estática, para más brillo.

Distribuye el calor uniformemente, para crear peinados sedosos y brillantes, igual que en el salón.

La tecnología cerámica facilita el peinado y ofrece resultados profesionales.

CÓMO ALISAR EL CABELLO

El cabello debe estar limpio y completamente seco. Para obtener resultados óptimos, aplique una loción fijadora ligera en el cabello antes de secarlo.

1. Elija la función “alisar”.
2. Divida el cabello en secciones de 1½ in. (4 cm) de ancho por un máximo de ½ in. (1.5 cm) de grueso.
3. Coloque el aparato cerca del cuero cabelludo. Abra las placas y coloque una sección de cabello entre ellas. Cierre las placas, apretando firmemente el mango.
4. Manteniendo la tensión, baje lentamente la plancha hacia las puntas.
5. Suelte el cabello al llegar a las puntas.

Repita el proceso en cada sección de cabello, hasta conseguir el estilo deseado. Dependiendo de la textura del cabello, puede que sea necesario repetir el proceso varias veces en algunas secciones.

Será necesario experimentar un poco al principio. Con práctica, encontrará la manera perfecta para alisar y peinar su cabello fácil y rápidamente.

CÓMO RIZAR EL CABELLO

Cerciórese de que el cabello está seco y desenredado.

1. Elija la función “rizar”.
2. Cierre y bloquee las placas.
3. Divida el cabello en secciones de 1 in. (2.5 cm). Sostenga la unidad de manera que la punta del tubo apunte hacia abajo, hacia su hombro.
4. Empezando a 2 in. (5 cm) del cuero cabelludo, enrolle el cabello alrededor del tubo, hacia la punta aislante.
5. Sostenga el cabello por las puntas por 5 a 8 segundos (según el tipo de cabello), y luego desenrolle suavemente el cabello. Para obtener rizos apretados y elásticos, enrolle secciones más delgadas. Para obtener rizos sueltos y naturales, divida el cabello en secciones más gruesas/anchas.

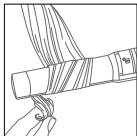
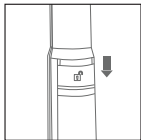

6. Permita que el cabello se enfríe antes de peinarlo para “fijar” los rizos.

Repita el proceso en cada sección de cabello, hasta conseguir el estilo deseado. Será necesario experimentar un poco al principio. Con práctica, encontrará la manera perfecta para rizar su cabello fácil y rápidamente.

CONSEJOS DE PEINADO

- Use el exterior del tubo (con una temperatura baja) para controlar la estática.
- Para doblar las puntas o crear ondas, agarre las puntas del cabello entre las extremidades de las placas y enrolle el cabello alrededor de las placas cerradas. Gire la muñeca hacia arriba o abajo para doblar las puntas hacia fuera/dentro, rizar o dar cuerpo. Es una manera fácil de dar volumen a cualquier peinado liso.

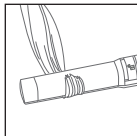
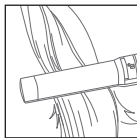

CONSEJOS DE CARGA

Antes de usar el aparato, cárguelo completamente para maximizar el rendimiento de la batería. El tiempo de carga puede variar dependiendo del tipo de adaptador y de la fuente de energía usados.

Cargue el aparato completamente antes de guardarlo por un largo periodo de tiempo. Para un rendimiento óptimo, cargue el aparato al menos una vez cada 3 meses.

- El indicador de carga parpadea durante la carga.
- Al final de la carga, deja de parpadear y permanece encendido.

NOTA: El indicador se apagará al desconectar el cable de carga (si el aparato está apagado).

Si el indicador de carga empieza a parpadear durante el uso, esto significa que el aparato necesita ser cargado. Si sigue usando el aparato, se apagará automáticamente después de aprox. 5 minutos. Si no ha terminado de peinarse, simplemente vuelva a encender la unidad.

- Las funciones están desactivadas durante la carga.

- Si usa un cargador USB (enchufado en una toma de corriente) para cargar el aparato, conecte otro aparato USB al adaptador para comprobar que el adaptador está funcionando.
- Si el adaptador y la toma de corriente funcionan, pruebe otro cable micro-USB.
- Compruebe que el conector micro USB está completamente insertado en el enchufe micro-USB de la unidad.
- Cuando la batería esté baja, los indicadores LED de carga parpadearán unas cuantas veces, luego la unidad se apagará automáticamente.

CARACTERÍSTICAS ADICIONALES

Este aparato cuenta con la siguiente función de seguridad/ahorro de energía:

Apagado automático: Para su seguridad, el aparato se apagará automáticamente después de 15 minutos si usted se olvida apagarlo. Para volver a encenderlo, simplemente presione el botón ON/OFF/MODE por 2 segundos.

NOTA: El aparato estará caliente.

RECICLAJE DE LA BATERÍA DE IONES DE LITIO

Este aparato contiene dos baterías de iones de litio. Para proteger el medio ambiente, estas baterías deben reciclarse según las leyes vigentes al final de su vida útil. Para sacar las baterías para su eliminación o reciclaje, siga estas instrucciones:

1. Desenchufe el aparato.
2. Abra la carcasa del aparato y corte los alambres que conectan las baterías.
3. Para proteger el medio ambiente, no tire las baterías con el resto de la basura.

Para más información sobre las opciones de reciclaje disponibles en su región, póngase en contacto con los servicios locales de eliminación de desechos.

NOTA: ESTE APARATO CONTIENE DOS BATERÍAS RECARGABLES DE IONES DE LITIO. ALGUNAS COMPAÑÍAS AÉREAS PUEDEN IMPONER RESTRICCIONES AL TRANSPORTE. POR FAVOR, CONSULTE CON SU COMPAÑÍA AÉREA.

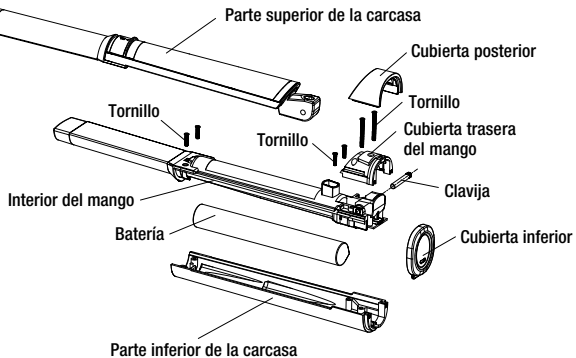

ESTE APARATO CONTIENE UNA BATERÍA DE IONES DE LITIO, LA CUAL DEBE RECICLARSE SEGÚN LAS LEYES VIGENTES AL FINAL DE SU VIDA ÚTIL. NO LA TIRE CON EL RESTO DE LA BASURA.



INSTRUCCIONES DE MANTENIMIENTO

Este aparato requiere poco mantenimiento. No requiere lubricación. Mantenga todos los orificios de ventilación y aberturas libres de polvos y pelusas. Cuando sea necesario limpiarlo, desenchúfelo, permita que se enfríe, y limpie la carcasa con un paño humedecido. En caso de mal funcionamiento, desenchufe el aparato, permita que se enfríe y devuélvalo a un centro de servicio autorizado. No trate de repararlo.

PRECAUCIÓN

NUNCA jale, retuerza ni doble mucho el cable USB. Nunca lo enrolle con fuerza alrededor del aparato; esto puede dañar la junta flexible que lo conecta al aparato, produciendo su rotura o un cortocircuito. Revise el cable con frecuencia para comprobar que no está dañado. Deje de usar el aparato inmediatamente si el cable está visiblemente dañado o si el aparato deja de funcionar, o funciona de manera intermitente.

ALMACENAMIENTO

El aparato incluye un estuche resistente al calor para uso durante y después del peinado. Durante el uso, no coloque el aparato sobre ninguna superficie sensible al calor, incluso cuando usa el estuche provisto. Después del uso, apague el aparato y desconecte el cable de carga del aparato y de la toma de corriente. Coloque inmediatamente el aparato en el estuche de almacenamiento provisto y permita que se enfríe completamente. **No tiree ni retuerza el cable al nivel del enchufe.** No enrolle el cable alrededor del aparato. No deje el cable conectado al aparato para guardarlo. Siga manteniendo el aparato fuera del alcance de los niños, ya que seguirá caliente por varios minutos. Guarde el aparato en un lugar seco y seguro, fuera del alcance de los niños. Guarde unidad con placas bien cerradas para protegerlas.

¡IMPORTANTE! El exterior del estuche de almacenamiento no es resistente al calor; por lo tanto, no coloque el aparato en este material mientras esté caliente.

LIMPIEZA Y MANTENIMIENTO

- No coloque este producto en un lavavajillas o en una lavadora para su limpieza.
- Este producto no es a prueba de agua. Durante la limpieza, tenga cuidado para evitar que el agua u otro líquido penetre en el producto por la abertura o la interfaz, lo que puede provocar un cortocircuito.
- Limpie el aparato después de cada uso para eliminar los residuos y la suciedad.
- Permita que el producto se enfríe antes de cualquier operación de limpieza o mantenimiento.
- No use disolventes/diluyentes ni limpiadores corrosivos, agresivos o volátiles para limpiar este producto.
- Limpie el producto con un paño suave humedecido con una pequeña cantidad de un detergente no irritante/volátil/inflamable. Luego, séquelo con un paño suave seco.

**ADVERTENCIA:
SI CREE QUE NO HAY
CORRIENTE CUANDO
EL APARATO ESTÁ
APAGADO,
ESTÁ EQUIVOCADO.**

**MANTÉNGALO ALEJADO
DEL AGUA**

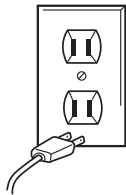

Todos sabemos que no se debe mezclar la electricidad y el agua. Pero ¿sabía usted que un aparato eléctrico permanece en tensión, aunque esté apagado? Si está conectado, hay corriente. Por lo tanto, siempre desenchufe los aparatos eléctricos después del uso.

SIEMPRE DESENCHUFE LOS APARATOS PEQUEÑOS

GARANTÍA LIMITADA DE DOS AÑOS (VÁLIDA EN LOS EE.UU. Y EN CANADÁ SOLAMENTE)

Conair reparará o reemplazará (a su opción) este producto sin cargo por un período de 24 meses a partir de la fecha de compra si presenta defectos de fabricación o materiales.

Para obtener servicio técnico bajo esta garantía, devuelva el producto defectuoso al Centro de Servicio indicado en el reverso, junto con su recibo de compra. Los residentes de California solo necesitan dar una prueba de compra y deben llamar al 1-800-3-CONAIR para recibir instrucciones de envío. En ausencia del recibo de compra, el período de garantía será de 24 meses a partir de la fecha de fabricación.

CUALQUIER GARANTÍA, OBLIGACIÓN O RESPONSABILIDAD IMPLÍCITAS, INCLUYENDO, PERO NO LIMITADAS A LA GARANTÍA IMPLÍCITA DE COMERCIABILIDAD Y APTITUD PARA UN PROPÓSITO ESPECÍFICO, ESTARÁN LIMITADAS POR LOS 24 MESES DE LA PRESENTE GARANTÍA ESCRITA.

Algunos Estados no permiten limitaciones en la duración de una garantía implícita, de modo que las limitaciones mencionadas pueden no regir para usted.

CONAIR NO SERÁ RESPONSABLE, EN NINGÚN CASO, POR NINGÚN DAÑO ESPECIAL, INCIDENTAL O CONSECUENTE DEBIDO AL INCUMPLIMIENTO DE ESTA O CUALQUIER OTRA GARANTÍA, EXPRESA O IMPLÍCITA. Algunos Estados no permiten la exclusión o limitación de daños especiales, incidentales o consecuentes, de modo que las limitaciones mencionadas pueden no regir para usted.

Esta garantía le otorga derechos legales específicos y usted puede tener otros derechos que varían de un Estado a otro.